

AGRAR LANDTECHNIK



Schaffer

HOFLOGISTIK

**Effizienz die sich
auszahlt, unsere
Hoflader im Angebot.**

Wie können wir Ihre Arbeit erleichtern?

Schäffer zählt zu den führenden Herstellern von kompakten Hof-, Rad- und Teleradladern, die in der Landwirtschaft, dem Garten- und Landschaftsbau, in der Bauwirtschaft und in der Industrie eingesetzt werden.

Mit unseren ausgewählten Modellen bieten wir Ihnen ausgewählte Maschinen zum attraktiven Preis an.

Die Angebote in dieser Broschüre sind bis zum 31.12.2026 oder bis auf Widerruf gültig.



Unsere Ansprechpartner

Unser Team der Agrar Landtechnik AG steht Ihnen mit Fachwissen und Engagement zur Seite. Finden Sie nachfolgend die passenden Ansprechpersonen für Ihr Anliegen.



Sven Frei
Verkaufsleiter
052 631 16 12
sven.frei@agrar-landtechnik.ch



Jérôme Kolly
Verkauf Westschweiz
079 749 30 61
jerome.kolly@agrar-landtechnik.ch



André Schneider
Verkauf Mittelland
079 668 69 79
andre.schneider@agrar-landtechnik.ch



Lukas Meier
Verkauf Nordschweiz
079 631 52 30
lukas.meier@agrar-landtechnik.ch



Roman Frischknecht
Verkauf Ostschweiz
076 811 12 64
roman.frischknecht@agrar-landtechnik.ch

Alle unsere Vertriebspartner
und weitere Informationen
auf einen Blick:



Schäffer 2024 S

Limitiertes Sondermodell

Black Edition:

- Speziallackierung in schwarz
- Strassenbeleuchtung
- Bereifung 26x12.00-12 AS
- Heckgewicht 62 kg
- Arbeitshydraulik 42l/min
- Abschleppvorrichtung
- Euroaufnahme
- MFK

Limitierter Sonderpreis
CHF 32'500.- inkl. MwSt

- 3-Zylinder-Dieselmotor Kubota D1105, 18,5 kW (25 PS)
- Hydrostatischer Allradantrieb mit automotiver Steuerung
- SPT (Schäffer Power Transmission)
- Original Schäffer-Achsen, 5-Loch
- Kombi-Ölkühler
- LED-Arbeitsscheinwerfer: 2x vorne, 1x hinten
- Parallelführung
- Zusatzsteuergerät mechanisch bedienbar
- Einstellbare Lenksäule

Angebot gültig solange Vorrat oder bis auf Widerruf.



Abmessung

A	Achsabstand	1'440 mm
B	Fahrgestelllänge	2'830 mm
C	Gesamtlänge mit Standardschau- fel	3'520 mm
D	Schürftiefe	140 mm
E	Arbeitshöhe max.	3'460 mm
F	Schaufeldrehpunkt max.	2'800 mm
G	Ladehöhe mit Palettengabel	2'560 mm
H	Ausschütthöhe max.	2'100 mm
I	Höhe Vorderwagen	1'600 mm
J	Ausschüttweite	620 mm
K	Sitzhöhe	1'055 mm
L	Höhe Fahrerschutz- dach	2'100 mm
N	Gesamtbreite	905 - 1'250 mm
O	Spurkreisradius innen	900 mm
P	Spurkreisradius ausßen	1'780 mm
G	Aussenradius mit Standardschau- fel	2'160 mm

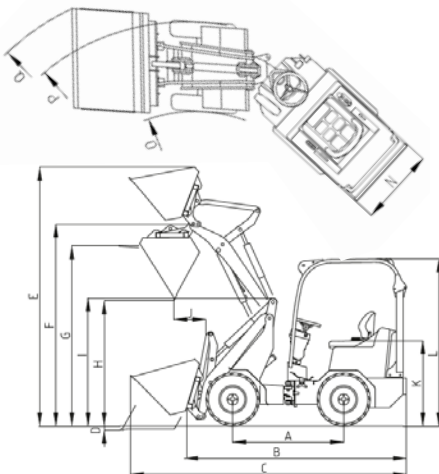

Technische Daten

Motor	3-Zylinder-Dieselmotor Kubota D1105, 18,5 kW (25 PS)
Abgasnachbehandlung / -stufe	-/V
Fahrhydraulik	hydrostatisch-automotiv
Bereifung	7.00-12 AS Opt. 1: 27x8.50-15 SKD Opt. 2: 27x10.5 -15 SKD Opt. 3: 26x12.00-12 AS
Betriebsbremse	hydrostatisch und mechanische Trommel- bremse
Feststellbremse	mechanische Trommelbremse
Arbeitshydraulik Leis- tung/Druck	Förderleistg.: ab 33 l/min Arbeitsdruck: 200 bar
Lenkung	vollhydraulische Knick-Pendel-Lenkung
Betriebsgewicht	1'700 kg
Hubkraft	1'500 kg
Kipplast, gerade* ¹ Palettengabel Schaufel	670 - 830 kg 830 - 1'010 kg
Kipplast, geknickt * ¹ Palettengabel Schaufel	330 kg 400 kg
Nutzlast Palettengabel, ebener Untergr.* ²	264 kg
Palettengabel, unebener Untergr.* ² Schaufel* ³	198 kg 200 kg
Achsen	Original Schäffer- Achsen, 5-Lochfelge
Geschwindigkeit	15 km/h
elektr. Anlage	Betriebsspannung: 12 V
Tankinhalt	Kraftstoff: 23 l Hydrauliköl: 30 l
Schalldruckpegel LpA	83 dB(A)
Schalleistungspegel garantiert LwA	101 db(A)
gemittelt LwA	98db(A)
Hand-, Armvibration* ⁴	>2.5 m/s ²
Ganzkörper-Vibra- tion* ⁴	>0,5 m/s ²

*¹nach ISO 8313 *²nach EN 474-3 *³nach ISO 14397-1 *⁴nach ISO 8041
Reifendimension und Zusatzausrüstungen verändern
Betriebsgewicht, Kipplast und Nutzlast.

Schäffer 1622

mit Fahrerschutzdach

SwissEdition
Nettopreis:
CHF 28'900.- inkl. MwSt

Betriebsgewicht: 1'250 kg
Hubkraft: 810 kg
Höhe mit
Fahrerschutzdach: 1'990 mm
Breite: 890 / 1'060 mm

- 3-Zylinder-Dieselmotor Kubota D902, 16,2 kW (22 PS)
- Geschwindigkeit: 16 km/h
- Hydrostatischer Allradantrieb mit automotiver Steuerung
- Bereifung 23x10.50-12 AS
- Beleuchtungsanlage
- 1 x LED-Arbeitsscheinwerfer vorne auf Schwinge
- LED-Arbeitsscheinwerfer: 2 x vorne, 1 x hinten
- Batterie-Hauptschalter
- Arbeitshydraulik: 28 l/min
- Feststellraste mechanisch für Zusatzsteuergerät
- Zusatzsteuergerät 1 DW mechanisch bedienbar & Druckloser Rücklauf
- Abschleppvorrichtung mit Bolzen und Zurrösen
- Heckgewicht Zusatzplatte 34 kg
- MFK

Angebot gültig solange Vorrat oder bis auf Widerruf.



Schäffer 3630

mit Fahrerschutzdach / Kabine

Inkl. SwissEdition-Paket im Wert von CHF 2'240.–

- Aufnahmerahmen Euro-WS hydraulische Verriegelung
- Koffergewicht 100 kg
- Zusatzsteuergerät elektrisch Ausführung ELPRO elektrisch oder proportional über heben/senken
- Hubhöhe (WZ-Drehpunkt Standard/Option) 2'880 mm / 3'110 mm
- Hubkraft 1'700 kg
- Kipplast gerade (Palettengabel) 1'148 - 1'421 kg
- 3-Zylinder-Dieselmotor Kubota D1703-M-Di, 18,5 kW (25 PS)
- HTF (High Traction Force)
- SPT (Schäffer Power Transmission)
- LED-Arbeitsscheinwerfer: 2 x vorne, 1 x hinten
- Arbeitshydraulik Serie / Option: 37 / 42 l/min
- Betriebsgewicht 2'300 kg / 2'500 kg mit Kabine
- Geschwindigkeit 20 km/h
- Höhe mit Fahrerschutzdach 2'230 mm / Höhe mit Kabine 2'180 mm

Angebot gültig solange Vorrat oder bis auf Widerruf.



Schäffer 3650

mit Fahrerschutzdach / Kabine

Inkl. SwissEdition-Paket im Wert von CHF 2'240.–

- Aufnahmerahmen Euro-WS hydraulische Verriegelung
- Koffergewicht 100 kg
- Zusatzsteuergerät elektrisch Ausführung ELPRO elektrisch oder proportional über heben/senken
- Hubhöhe (WZ-Drehpunkt Standard/ Option) 2'950 mm/3'200 mm
- Hubkraft 2'000 kg
- Kipplast gerade (Palettengabel) 1'402 - 1'715 kg
- 3-Zylinder-Dieselmotor Kubota D1803-CR-T, 37 kW (50 PS)
- HTF (High Traction Force)
- SPT (Schäffer Power Transmission)
- ECO Mode
- LED-Arbeitsscheinwerfer: 2 x vorne, 1 x hinten
- Arbeitshydraulik Serie / Optionen: 46 / 51 (verst. Pumpe) / 81 l/min (MHF)
- Betriebsgewicht 2'700 kg / Kabine: 2'850 kg
- Höhe mit Fahrerschutzdach 2'230 mm / Höhe mit Kabine 2'180 mm

Angebot gültig solange Vorrat oder bis auf Widerruf.

SWISS
EDITION



Schäffer 4670 / 4670 T-3 mit Fahrerschutzdach / Kabine

**Inkl. SwissEdition-
Paket** im Wert von
CHF 2'310.–

- Aufnahmerahmen Euro-WS hydraulische Verriegelung
 - Heckgewicht Zwischenplatte 91 kg
 - Zusatzsteuergerät elektrisch Ausführung ELPRO elektrisch oder proportional über heben/senken
 - Betriebsgewicht 3'900 kg / Kabine: 4'000 kg
 - Höhe mit Fahrerschutzdach 2'270 mm / Höhe mit Kabine 2'270 mm
- Hubhöhe (WZ-Drehpkt.) 4'300 mm
 - Hubkraft 2'400 kg
 - Kippplast gerade 2'110 kg
 - 4-Zylinder-Dieselmotor Kubota V2403-CR-T, 48,6 kW (66 PS)
 - HTF (High Traction Force)
 - SPT (Schäffer Power Transmission)
 - ECO Mode
 - Ferro-Form Gleitelemente im Teleskoparm
 - LED-Arbeitsscheinwerfer: 2 x vorne, 1 x hinten
 - Arbeitshydraulik Serie / Optionen: 60 / 70 (verst. Pumpe) / 70 + 70 (TP)

Angebot gültig solange Vorrat
oder bis auf Widerruf.



**SWISS
EDITION**

30 Jahre Teleradlader Jubiläumsaktionen

Seit 30 Jahren sind Schäffer Teleradlader echte Alltagshelden, zuverlässig, kraftvoll und überall im Einsatz, wo kompakte Leistung gefragt ist. Dieses Jubiläum feiern wir mit Ihnen: als kleines Dankeschön hat Schäffer zwei Jubiläumsaktionen für Sie vorbereitet, mit denen sich der Kauf eines Schäffer Teleradladers jetzt doppelt lohnt. Fragen Sie Ihren Schäffer-Händler nach den Jubiläumsaktionen.

30 Monate Garantie

- Verlängerte Garantie auf 30 Monate oder bis max. 3'000 Betriebsstunden
- Ohne Mehrpreis
- Ab dem 13. Monat: geringe Selbstbeteiligung von CHF 300.00 netto
- Für alle Käufe ab sofort und im Jahr 2026



Schäffer 5680 T-3

30 Jahre Jubiläums-Aktion

Profitieren Sie beim Kauf eines neuen 5680 T-3 Teleradladers von einem einmaligen Preisvorteil:

- CHF 3'000.- Rabatt (netto)
- Für alle Käufe ab sofort und im Jahr 2026
- Nicht kombinierbar mit anderen Aktionen ausserhalb der „30 Jahre“- Jubiläumsaktion

- Betriebsgewicht 4'840 kg
- Geschwindigkeit 20 km/h, Option: 30 km/h
- Höhe mit Kabine / optional 2'530 / 2'470 mm
- Hubhöhe (WZ-Drehpkt.) 4'740 mm
- Hubkraft 2'400 kg
- Kipplast gerade 2'660 kg
- 4-Zylinder-Dieselmotor Deutz TD 2.9, 55 kW (75 PS)
- HTF (High Traction Force)
- SPT (Schäffer Power Transmission)
- ECO Mode
- Ferro-Form Gleitelemente im Teleskoparm
- LED-Arbeitsscheinwerfer: 2 x vorne, 1 x hinten
- Proportionale Bedienung der Zusatzanschlüsse und Teleskopierfunktion am Joystick
- Elektrische Druckentlastung der Hydraulikkupplungen (am Lenkturm und am Teleskoparm)
- Arbeitshydraulik Serie / Option: 64 / 76 l/min
- Druckfreier Rücklauf



SCHÄFFER- QUALITÄT SEIT 1956

Der Gedanke, schwere manuelle Tätigkeiten möglichst effizient zu mechanisieren und damit zu beschleunigen, ist seit Firmengründung in den 1950er-Jahren fester Bestandteil der Schäffer-Philosophie.

Vom kompakten Hoflader mit besonders geringer Bauhöhe bis hin zum knickgelenkten Teleradlader mit 12 Tonnen Einsatzgewicht zählt Schäffer zu den führenden Anbietern von knickgelenkten Ladern in Europa. Ein umfassendes Werkzeugprogramm macht die Maschinen äusserst flexibel im Einsatz. Mit über 480 Mitarbeitern ist Schäffer bekannt als innovatives, flexibles und international agierendes Unternehmen mit einer hochwertigen Produktpalette.

Agrar Landtechnik AG

Hauptstrasse 68

8362 Balterswil

+41 52 631 16 00

info@agrar-landtechnik.ch

